

商品名	スレート金具セット	品番	E02SL01A	参考重量	286 [g]
-----	-----------	----	----------	------	---------

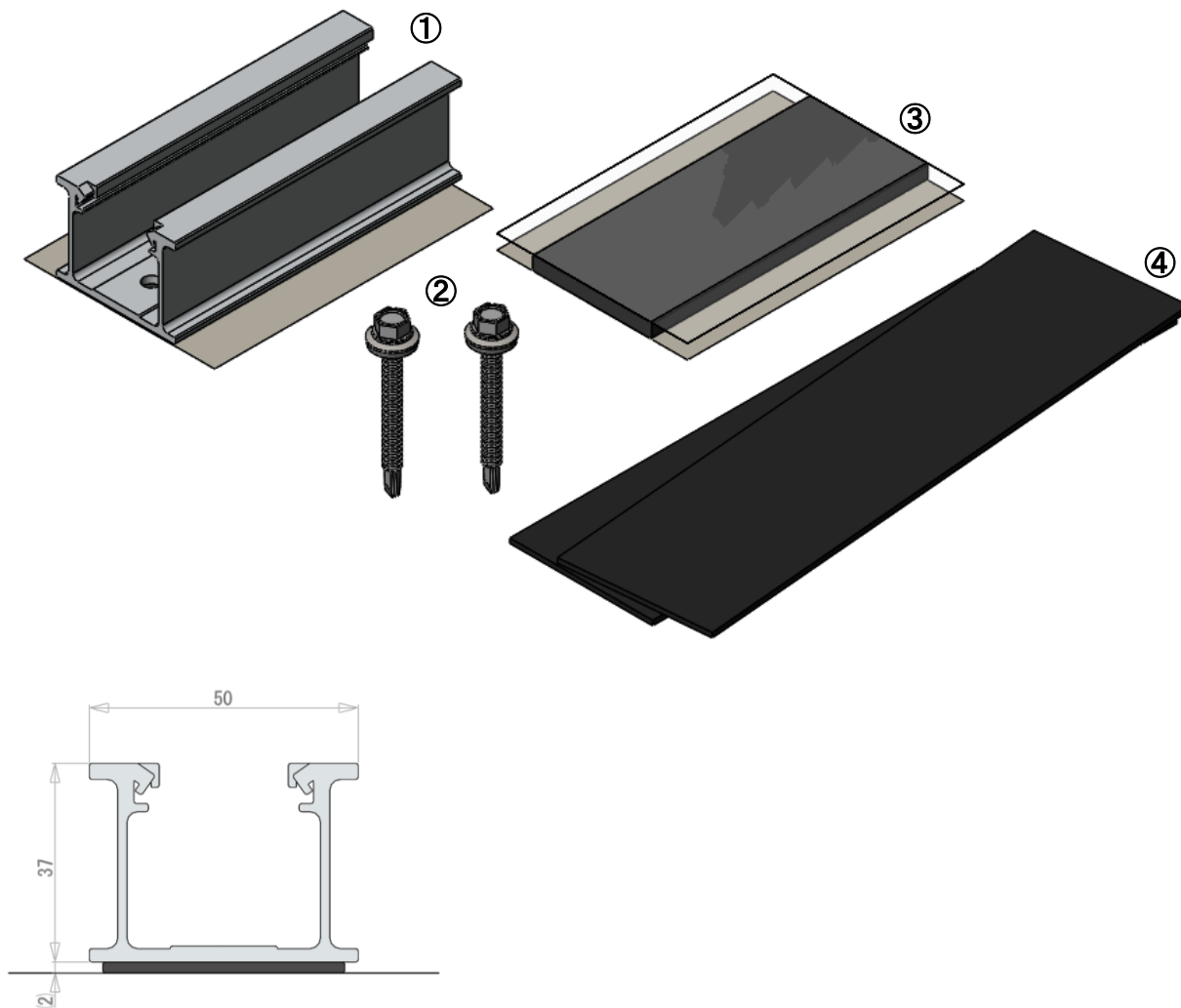

### 【商品構成】

番号	品名	数量	単体重量	仕様	材質 / 表面処理	備考
①	スレート金具	1	114 [g]	L120×D50×H37	A6063S-T5 / 陽極酸化塗装複合被膜 皮膜9μ m 塗膜7μ m	
	プチル	1	24 [g]	L117×D45×t 2.0	XETRO NV-α	金具の底面に貼付け
②	金具固定用ビス	2	28(14) [g]	6×60(FRXシーリングヘックス)	SUS410 / ジオメット処理	
③	高さ調整プチル	1	60 [g]	L116×D50×t 6.0	XETRO NV-β	
④	防水シート	2	60(30) [g]	L220×D60×t 2.0	ゴムアスファルト	